

MT | VARIATEUR DE VITESSE ÉLECTRONIQUE

Instructions de montage et mode d'emploi



Table des matières

MESURES DE SÉCURITÉ ET DE PRÉCAUTION	3
DESCRIPTION DU PRODUIT	4
CODES D'ARTICLE	4
DOMAINE D'UTILISATION	4
DONNÉES TECHNIQUES	4
NORMES	4
DIAGRAMMES DE FONCTIONNEMENT	5
CÂBLAGE ET RACCORDEMENTS	6
INSTRUCTIONS DE MONTAGE EN ÉTAPES	6
MODE D'EMPLOI	8
INFORMATIONS SUR LE TRANSPORT ET LE STOCKAGE	8
INFORMATIONS ET RESTRICTIONS SUR LA GARANTIE	8
ENTRETIEN	8

MESURES DE SÉCURITÉ ET DE PRÉCAUTION



Veillez lire toutes les informations, la fiche technique, les instructions de montage et le schéma de câblage avant de travailler avec le produit. Pour la sécurité des personnes et des équipements, et pour des performances optimales, assurez-vous de bien comprendre le contenu avant d'installer, d'utiliser ou d'entretenir ce produit.



Pour des raisons de sécurité et de licence (CE), les conversions et / ou modifications non autorisées du produit sont interdites.



Le produit ne doit pas être exposé à des conditions anormales, telles que: températures extrêmes, rayons directs du soleil ou vibrations. Une exposition à long terme aux vapeurs chimiques à forte concentration peut affecter les performances du produit. Assurez-vous que l'environnement de travail est aussi sec que possible; éviter la condensation.



Toutes les installations doivent être conformes aux règlements de santé et de sécurité locales et aux codes électriques locaux. Ce produit ne peut être installé que par un ingénieur ou un technicien qui a une connaissance approfondie des précautions de produits et de sécurité.



Évitez le contact avec les parties électriques sous tension, traitez le toujours comme si il était sous tension. Débranchez toujours la source d'alimentation avant de connecter les câbles d'alimentation, avant l'entretien ou avant la réparation du produit.



Vérifiez toujours que vous appliquez l'alimentation correcte au produit et utilisez des fils de taille et de caractéristiques appropriées. Assurez-vous que toutes les vis et écrous sont bien serrés et que les fusibles (le cas échéant) sont bien montés.



Recyclage des équipements et de l'emballage doit être pris en considération et le traitement des déchets doit être conformément à la législation / les réglementations locales et nationales.



Si vous avez encore des questions, veuillez contacter votre support technique ou consultez un professionnel.

DESCRIPTION DU PRODUIT

Les variateurs MT permettent un contrôle manuel de la vitesse de rotation des moteurs à tension réglable (230 VCA / 50 Hz) en faisant varier la tension fournie par le biais d'un contrôle d'angle de phase. Ils sont adaptés pour le montage encastré (IP44) ainsi que pour le montage en saillie (IP54). Plusieurs moteurs peuvent être raccordés tant que la limite de courant n'est pas dépassée. Tous les modèles ont une sortie 230 VCA supplémentaire (non régulée).

CODES D'ARTICLE

Régulation de sortie de la petite vers la grande vitesse		
Code	Plage de courant, [A]	Fusible, \[A] (5*20 mm)
MTY-0-05-AT	0,05—0,5	F-0,63 A-H
MTY-0-15-AT	0,1—1,5	F-2,00 A-H
MTY-0-25-AT	0,2—2,5	F-3,15 A-H
MTY-0-40-AT	0,4—4,0	F-5,00 A-H
Régulation de sortie de la grande vers la petite vitesse		
Code	Plage de courant, [A]	Fusible, \[A] (5*20 mm)
MTX-0-05-AT	0,05—0,5	F-0,63 A-H
MTX-0-15-AT	0,1—1,5	F-2,00 A-H
MTX-0-25-AT	0,2—2,5	F-3,15 A-H
MTX-0-40-AT	0,4—4,0	F-5,00 A-H

DOMAINE D'UTILISATION

- Contrôle manuel du moteur / ventilateur dans les applications CVC
- Conçu pour usage intérieur

DONNÉES TECHNIQUES

- Contrôle graduel de la vitesse du ventilateur
- Alimentation: 230 VCA \pm 10 % / 50 Hz
- Entrée / sortie non régulée: 230 VCA / max. 2 A
- La position d'arrêt peut être désactivée pour obtenir un fonctionnement continu du ventilateur
- Sortie régulée: 80—230 VCA
- Réglage de la vitesse minimale par trimmer
- Régulation de vitesse:
 - MTX - de la grande vers la petite vitesse
 - MTY - de la petite vers la grande vitesse
- Boîtier:
 - Externe: ASA, blanc ivoire (RAL9010), IP54 (selon EN 60529)
 - Interne: polyamide, blanc ivoire (RAL9010), IP44 (selon EN 60529)
- Conditions ambiantes de fonctionnement:
 - température: 0—35 °C
 - humidité relative: < 100 % Hr (sans condensation)
- Température de stockage: -10—40 °C

NORMES

- Directive EMC 2014/30/UE
 - EN 60730-1:2011 Dispositifs de commande électrique automatiques à usage domestique et analogue - Partie 1 : exigences générales



- ▶ EN 61000-6-1:2007 Compatibilité électromagnétique (CEM). Partie 6-1: Normes génériques. Immunité pour les environnements résidentiels, commerciaux et de l'industrie légère
- ▶ EN 61000-6-3:2007 Compatibilité électromagnétique (CEM) - Partie 6-3 : normes génériques - Norme sur l'émission pour les environnements résidentiels, commerciaux et de l'industrie légère Amendements A1:2011 et AC:2012 à EN 61000-6-3
- ▶ EN 61000-3-2:2014 Compatibilité électromagnétique (CEM) -. Partie 3-2: Limites – Limites pour les émissions de courant harmonique (courant d'entrée ≤ 16 A par phase)
- Directive Basse Tension 2014/35/UE
 - ▶ EN 60529:1991 Degrés de protection fournis par les enveloppes (Code IP) Amendement AC:1993 à EN 60529
 - ▶ EN 60730-1:2011 Dispositifs de commande électrique automatiques à usage domestique et analogue Exigences générales
- Directive WEEE 2012/19/EC
- Directive RoHS 2011/65/EU

DIAGRAMMES DE FONCTIONNEMENT

Série MTX (de la grande vers la petite vitesse)	
Position d'arrêt activée: tension d'alimentation connectée à \uparrow et N	Position d'arrêt désactivée: tension d'alimentation connectée à \downarrow et N
<p>Uout [%]</p> <p>Us</p> <p>70 %</p> <p>Umin plage</p> <p>20 %</p> <p>0</p> <p>Min Position du potentiomètre Max</p> <p>Arrêt \leftrightarrow Marche Commutateur</p>	<p>Uout [%]</p> <p>Us</p> <p>70 %</p> <p>Umin plage</p> <p>20 %</p> <p>0</p> <p>Min Position du potentiomètre Max</p>
Série MTY (de la petite vers la grande vitesse)	
Position d'arrêt activée: tension d'alimentation connectée à \uparrow et N	Position d'arrêt désactivée: tension d'alimentation connectée à \downarrow et N
<p>Uout [%]</p> <p>Us</p> <p>70 %</p> <p>Umin plage</p> <p>20 %</p> <p>0</p> <p>Min Position du potentiomètre Max</p> <p>Arrêt \leftrightarrow Marche Commutateur</p>	<p>Uout [%]</p> <p>Us</p> <p>70 %</p> <p>Umin plage</p> <p>20 %</p> <p>0</p> <p>Min Position du potentiomètre Max</p>

CÂBLAGE ET RACCORDEMENTS

↑	Alimentation (230 VCA ±10 % / 50 Hz)
↓	Sortie non régulée ou entrée (230VAC/max 2A) pour désactiver la position arrêt
N	Neutre
↗	Sortie régulée au moteur
Raccordements	Section des fils: max. 2,5 mm ²

ATTENTION

Pour désactiver la position d'arrêt, connectez la tension d'alimentation 230 VCA à la sortie non régulée (↓). Dans ce cas, ne connectez pas l'alimentation à: ↑.

INSTRUCTIONS DE MONTAGE EN ÉTAPES

ATTENTION

Avant de commencer le montage, veuillez lire attentivement les '**Mesures de sécurité et de précaution**'. Ensuite suivez les étapes de montages suivantes:

Les dispositifs MTX-0-40-AT et MTY-0-40-AT sont conçus exclusivement pour un montage en surface!

Pour montage encastré

1. Retirez le bouton en le tournant vers la droite jusqu'à ce qu'il sorte.
2. Dévissez l'écrou et retirez le couvercle du boîtier externe.
3. Raccordez les câbles selon **Fig. 1** «Câblage et raccordements».

Fig. 1 Câblage et raccordements

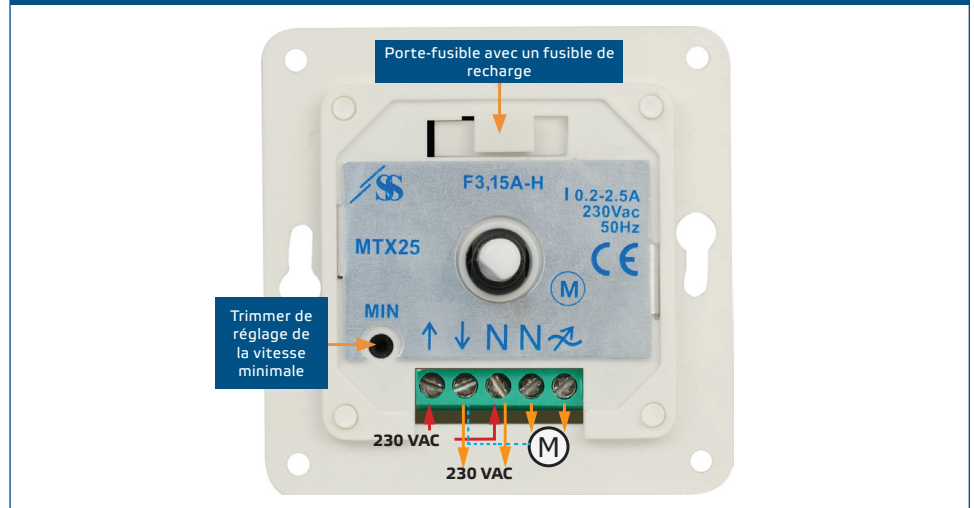

4. Montez le boîtier interne à la paroi selon les dimensions de montage représentées sur la **Fig. 2**. « Dimensions de montage – montage encastré ».

Fig. 2 Dimensions de montage – montage encastré

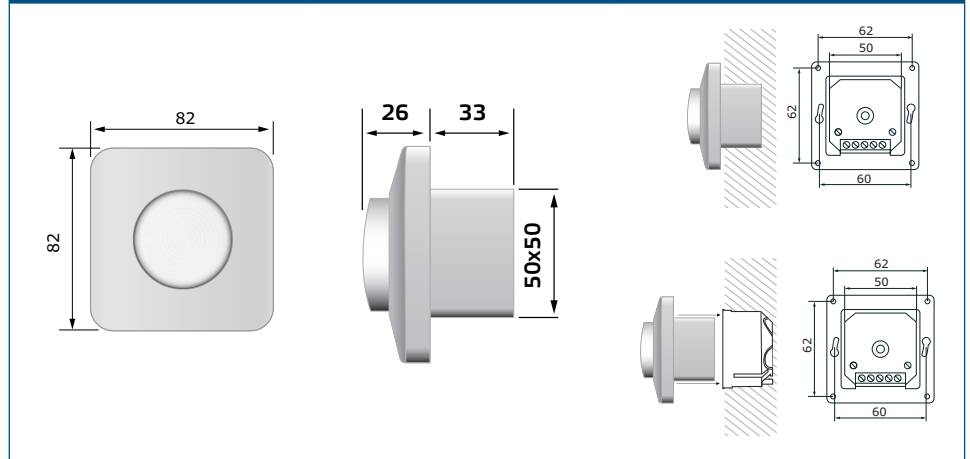

5. Allumez la tension secteur et le variateur.
6. Réglez la vitesse minimale et éteignez le variateur.
7. Montez le couvercle avec l'écrou.
8. Remettez le bouton en place et tournez-le en position d'arrêt.

Montage en surface

1. Débranchez l'alimentation secteur.
2. Retirez le bouton en le tournant vers la droite jusqu'à ce qu'il sorte.
3. Dévissez l'écrou et retirez le couvercle du boîtier externe.
4. Montez le boîtier externe sur la surface au moyen de vis et de chevilles (non incluses) en respectant les dimensions de montage indiquées dans **Fig. 3**.
« Dimensions de montage – montage en surface ».

Fig. 3 Dimensions de montage - montage en surface

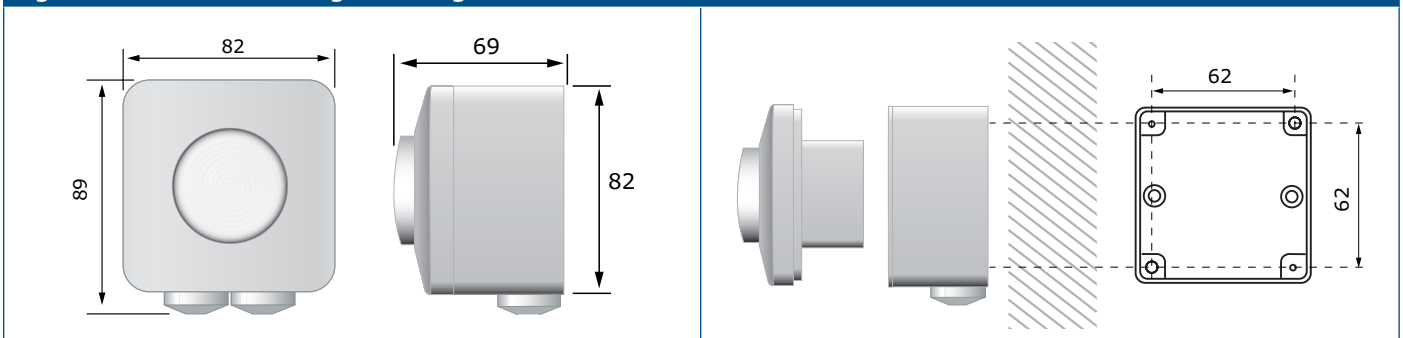

5. Insérez les câbles dans les presse-étoupes.
6. Raccordez les câbles selon Fig. 1 « Câblage et raccordements ».
7. Insérez le boîtier interne dans le boîtier externe et fixez-le à l'aide des vis et des rondelles incluses dans le kit.
8. Allumez la tension secteur et le variateur.
9. Réglez la vitesse minimale et éteignez le variateur.
10. Montez le couvercle avec l'écrou.
11. Remettez le bouton en place et tournez-le en position d'arrêt.



NOTE

Vous pouvez percer un trou (5 mm) au fond du boîtier externe pour évacuer l'eau condensée.

MODE D'EMPLOI

Le variateur doit être utilisé uniquement avec des moteurs et ventilateurs réglables en tension. Vous pouvez connecter plusieurs moteurs au variateur tant que la limite de courant n'est pas dépassée.

Le moteur utilisé devrait être protégé contre la surchauffe interne.

Le trimmer est ajusté afin que le moteur ne s'arrête pas en raison des variations de tension secteur. Le variateur redémarre après une panne de courant.

En cas de fonctionnement défectueux

Veillez vérifier si:

- la tension correcte est fournie;
- toutes les raccordements sont correctes;
- la machine à réguler fonctionne;
- le fusible du variateur est OK.

Dans le cas où le fusible a sauté, retirez le bouton en le tournant vers la droite, au-delà de la butée, puis tirez. Dévissez l'écrou et ouvrez le couvercle. Retirez le porte-fusible à l'aide d'un tournevis. Remplacez le fusible. Montez toutes les pièces en place.



ATTENTION

Utilisez uniquement des fusibles dont le type et la valeur nominale sont spécifiés ci-dessus.

INFORMATIONS SUR LE TRANSPORT ET LE STOCKAGE

Évitez les chocs et des conditions extrêmes; stockez en emballage d'origine.

INFORMATIONS ET RESTRICTIONS SUR LA GARANTIE

Deux ans à partir de la date de livraison contre les défauts de fabrication. Toute modification ou altération apportée au produit après la date de publication décharge le fabricant de toute responsabilité. Le fabricant ne porte aucune responsabilité pour des fautes d'impression ou des erreurs dans ces données.

ENTRETIEN

Dans des conditions normales, ce produit ne nécessite aucun entretien. En cas d'encrassement nettoyez avec un chiffon sec ou peu humide. En cas de forte pollution, nettoyez avec un produit non agressif. Dans ces conditions l'appareil doit être déconnecté de l'alimentation. Veillez à ce qu'aucun liquide n'entre dans l'appareil. Ne le reconnectez à l'alimentation que lorsqu'il est complètement sec.