

MTP-X10K-NA | POTENTIOMÈTRE

Instructions de montage et mode d'emploi



Table des matières

MESURES DE SÉCURITÉ ET DE PRÉCAUTION	3
DESCRIPTION DU PRODUIT	4
CODES D'ARTICLE	4
DOMAINE D'UTILISATION	4
FICHE TECHNIQUE	4
NORMES	4
CÂBLAGE ET RACCORDEMENTS	4
INSTRUCTIONS DE MONTAGE EN ÉTAPES	5
MODE D'EMPLOI	6
VÉRIFICATION DES INSTRUCTIONS D'INSTALLATION	6
TRANSPORT ET STOCKAGE	7
INFORMATIONS ET RESTRICTIONS SUR LA GARANTIE	7
ENTRETIEN	7

MESURES DE SÉCURITÉ ET DE PRÉCAUTION



Veillez lire toutes les informations, la fiche technique, les instructions de montage et le schéma de câblage avant de travailler avec le produit. Pour la sécurité des personnes et des équipements, et pour des performances optimales, assurez-vous de bien comprendre le contenu avant d'installer, d'utiliser ou d'entretenir ce produit.



Pour des raisons de sécurité et de licence (CE), les conversions et / ou modifications non autorisées du produit sont interdites.



Le produit ne doit pas être exposé à des conditions anormales, telles que: températures extrêmes, rayons directs du soleil ou vibrations. Une exposition à long terme aux vapeurs chimiques à forte concentration peut affecter les performances du produit. Assurez-vous que l'environnement de travail est aussi sec que possible, éviter la condensation.



Toutes les installations doivent être conformes avec les règlements de santé et de sécurité locaux et les codes électriques locaux. Ce produit ne peut être installé que par un ingénieur ou un technicien qui a une connaissance approfondie des précautions des produits et de la sécurité.



Évitez les contacts avec des pièces électriques sous tension. Débranchez toujours la source d'alimentation avant de connecter les câbles d'alimentation, avant l'entretien ou avant la réparation du produit.



Vérifiez toujours que vous appliquez une alimentation appropriée au produit et utilisez une taille et des caractéristiques de fil appropriées. Assurez-vous que toutes les vis et écrous sont bien serrés et que les fusibles (le cas échéant) sont bien montés.



Le recyclage des équipements et des emballages doit être pris en compte et ceux-ci doivent être éliminés conformément à la législation / la réglementation locale et nationale.



En cas où vous auriez encore des questions, veuillez contacter votre support technique ou consultez un professionnel.

DESCRIPTION DU PRODUIT

Le potentiomètre MTP-X10K-NA a été développé pour contrôler les équipements nécessitant un signal de commande continu. La tension d'alimentation est comprise entre 0 et 12 VCC. La tension de sortie souhaitée est ajustée progressivement de 0 à la tension d'alimentation (U_s) par un bouton rotatif. Il est équipé avec un commutateur (le contact sec) pour la télécommandation Marche/Arrêt d'équipement externe. Le potentiomètre convient à la fois pour montage encastré (IP44) et montage en saillie (IP54).

CODES D'ARTICLE

Code	Alimentation	Capacité du commutateur
MTP-X10K-NA	12 VCC / 1 mA	4 A / 250 VCA - 10 A / 12 VCC

DOMAINE D'UTILISATION

- Applications nécessitant un signal de commande CC
- Pour une utilisation en intérieur uniquement

DONNÉES TECHNIQUES

- Plage d'alimentation: 0–12 VCC
- Sortie régulée: 0– U_s
- Boîtier:
 - ▶ Externe: ASA, blanc ivoire (RAL9010), IP54 (selon EN 60529)
 - ▶ Polyamide, blanc ivoire (RAL9010), IP44 (selon EN 60529)
- Conditions ambiantes de fonctionnement:
 - ▶ température: 0–50 °C
 - ▶ humidité relative: < 95 % Hr (sans condensation)
- Température de stockage: -10–55 °C

NORMES

- Directive basse tension 2006/95/EC
- Directive WEEE 2012/19/EU
- Directive RoHS 2011/65/EU



CÂBLAGE ET RACCORDEMENTS

U_s	Tension d'alimentation (max. 12 VCC / 1 mA)
+	Tension de sortie (0– U_s VCC)
-	Masse
$\rho \circ \rho_1$	Contact sec pour la télécommandation Marche / Arrêt
Raccordements	Section des fils: max. 2,5 mm ²

INSTRUCTIONS DE MONTAGE EN ÉTAPES

Avant de commencer le montage, veuillez lire attentivement les «**Mesures de sécurité et de précaution**». Ensuite suivez les étapes de montages suivantes:

Pour montage encastré

1. Retirez le bouton en le tournant vers la droite jusqu'à ce qu'il sorte.
2. Dévissez l'écrou et retirez le couvercle du boîtier externe.
3. Raccordez les câbles selon (**Fig. 1**), en utilisant l'information dans la section «**Câblage et raccordements**».

Fig. 1 Câblage et raccordements

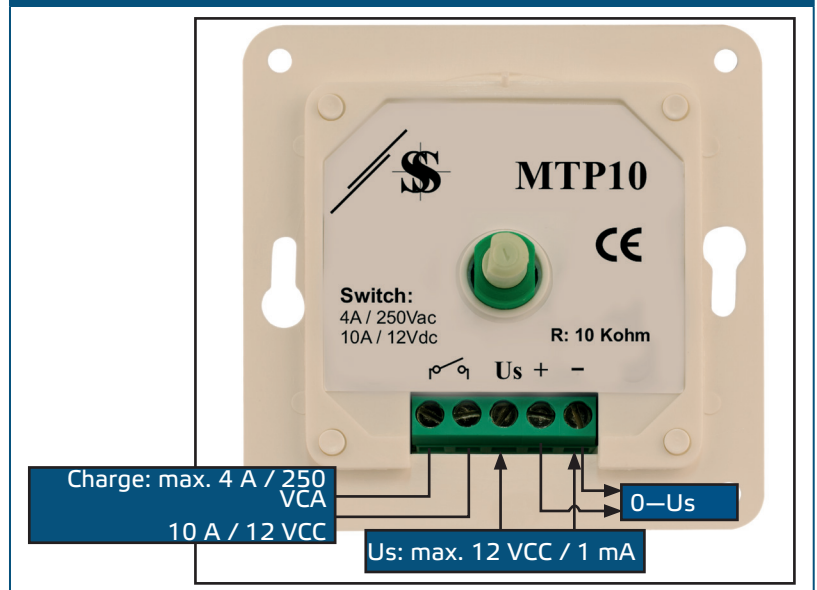

4. Montez le boîtier interne dans le mur en respectant les dimensions de montage indiquées à la **Fig. 2 Dimensions de montage - montage encastré**.

Fig. 2 Dimensions de montage - montage encastré

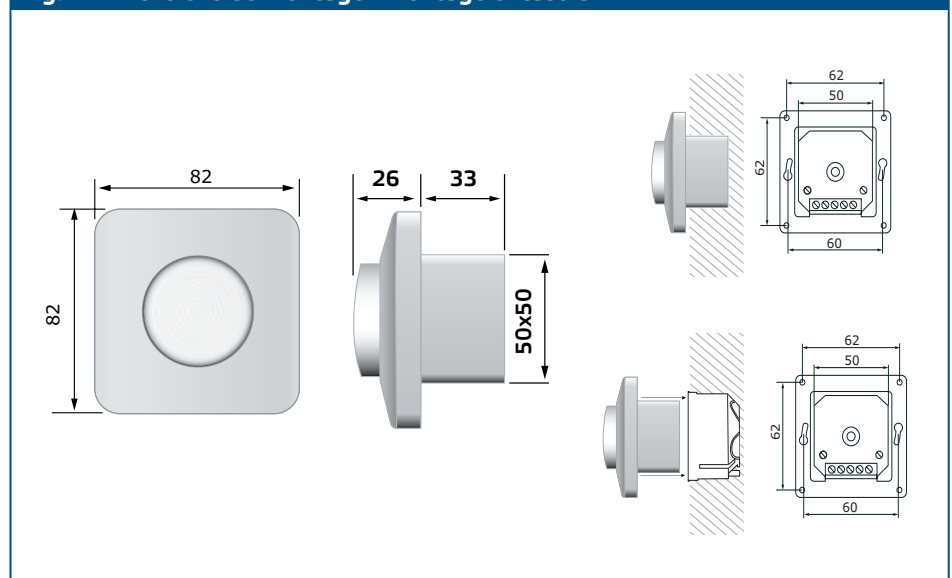

NOTE

Le bornier et les connexions doivent être placés face cachée.

5. Remettez le couvercle et fixez-le avec l'écrou.
6. Remettez le bouton en place et tournez-le en position d'arrêt.
7. Mettez sous tension.

Pour montage en surface

1. Retirez le bouton en le tournant vers la droite jusqu'à ce qu'il sorte.
2. Dévissez l'écrou et retirez le couvercle du boîtier externe.
3. Montez le boîtier externe sur la surface à l'aide de vis et de bouchons (non inclus dans le kit) en respectant les dimensions de montage indiquées à la **Fig. 3 Dimensions de montage - montage en saillie**.

Fig. 3 Dimensions de montage – montage en saillie

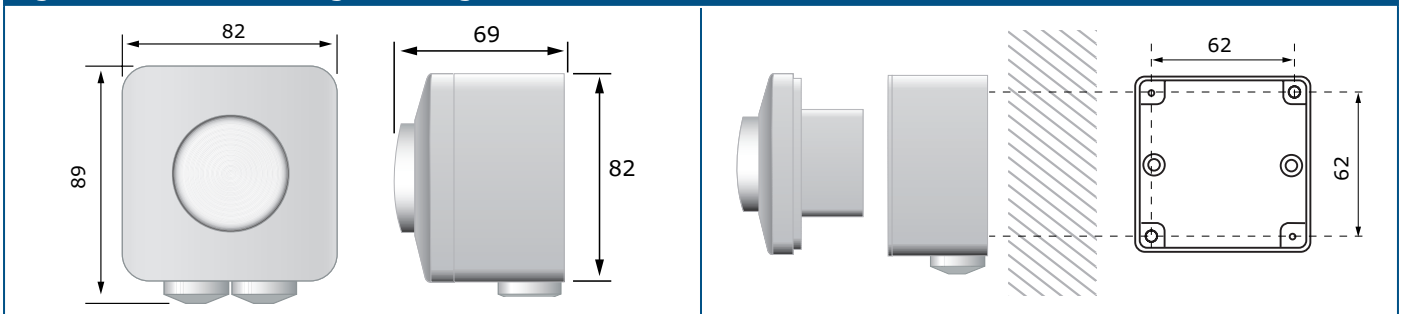

4. Enlevez le bouton en le tournant vers la droite, au-delà de l'arrêt et puis tirez. Dévissez l'écrou et retirez le couvercle du boîtier externe.
5. Raccordez les câbles selon **Fig. 1**, en utilisant l'information dans la section «**Câblage et raccordements**». Raccordez l'alimentation et la charge.



NOTE

Le bornier et les connexions doivent être placés face cachée.



NOTE

Vous pouvez percer un trou (5 mm) au fond de la clôture extérieure pour évacuer l'eau condensée.

6. Remettez le couvercle et fixez-le avec l'écrou.
7. Remettez le bouton en place et tournez-le en position d'arrêt.
8. Mettez sous tension.

MODE D'EMPLOI

Le potentiomètre est destiné aux équipements, ventilateurs et moteurs contrôlables en tension. Tournez le commutateur dans la position appropriée pour ajuster la tension de sortie.

VÉRIFICATION DES INSTRUCTIONS D'INSTALLATION



PRUDENCE

Utilisez uniquement des outils avec des poignées non-conductives lorsque vous travaillez avec des appareils électriques.

- En cas de fonctionnement défectueux, veuillez vérifier si:
 - ▶ la tension correcte est fournie;
 - ▶ tous les raccordements sont corrects;
 - ▶ le dispositif à régler fonctionne.

INFORMATIONS SUR LE TRANSPORT ET LE STOCKAGE

Évitez les chocs et des conditions extrêmes; stockez en emballage d'origine.

INFORMATIONS ET RESTRICTIONS SUR LA GARANTIE

Deux ans après la date de livraison contre les défauts de fabrication. Toute modification ou altération du produit après la date de publication soulage le fabricant de toute responsabilité. Le fabricant ne porte aucune responsabilité pour des erreurs d'impression ou des erreurs dans ces données.

ENTRETIEN

Dans des conditions normales, ce produit ne nécessite aucun entretien. En cas d'encrassement nettoyez avec un chiffon sec ou peu humide. En cas de forte pollution, nettoyez avec un produit non agressif. Dans ces conditions l'appareil doit être déconnecté de l'alimentation. Faites attention à ce qu'aucun liquide entre dans l'appareil. Seulement reconnectez à l'alimentation quand il est complètement sec.