

AWP

Cubertura para sensores de HVAC para uso exteriores

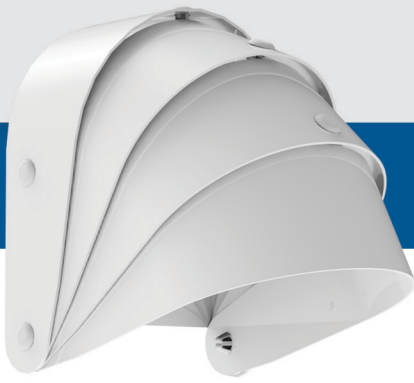



La AWP es una cobertura protectora contra todo tipo de condiciones climáticas y luz solar directa. Su objetivo es aumentar la vida útil y la precisión de las mediciones de los sensores de presión diferencial y los sensores HVAC para uso en exteriores.

Características principales

- Protege los sensores de HVAC para uso en exteriores contra todo tipo de condiciones climáticas y luz solar directa.
- Aumenta la vida útil de los sensores de HVAC para uso en exteriores
- Aumenta la precisión de las mediciones de los sensores de HVAC para uso en exteriores
- Libre de halógenos, sin sustancias que puedan dañar la capa de ozono
- Residuos inertes, no tóxicos y 100 % reciclables

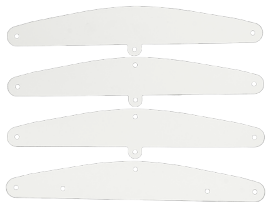
Contenido en la caja

| Elemento | Uns. | Material | Imágenes |
|--------------|------|-----------------------|---|
| SNAP-Remache | 7 | Poliamida, gris claro |  |
| Hoja | 4 | Polipropileno, blanco |  |
| Hoja (base) | 1 | Polipropileno, blanco |  |



Códigos de artículos

AWP-10-13-13

Compatible con los sensores para uso en exteriores y los sensores de presión diferencial de Sentera.

Estándares

- Coneg norm (USA) & Directive 94/62/EC
- RoHS Directive 2002/95/EC (European Parliament and the Council of 27 January 2003)

Material

| | |
|-----------------|---|
| Material | Lámina de polipropileno |
| Características | A bajas temperaturas, el material se vuelve quebradizo. A temperaturas más altas, el material pierde rigidez. |

Fijación y dimensiones

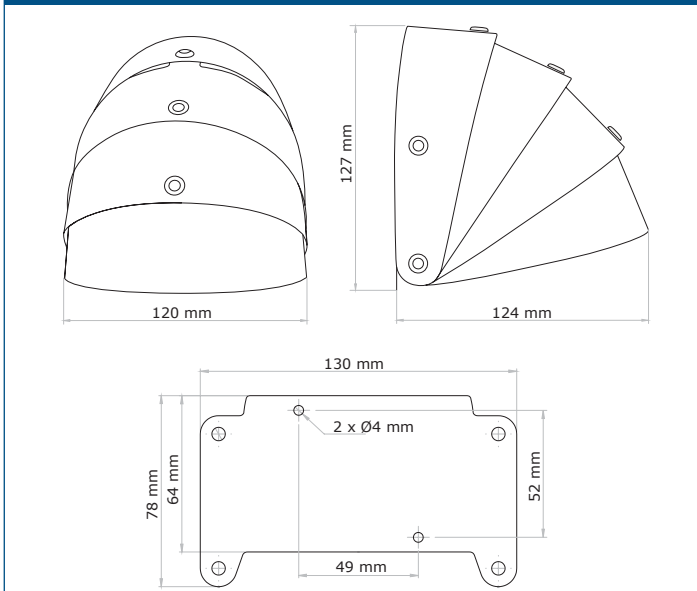

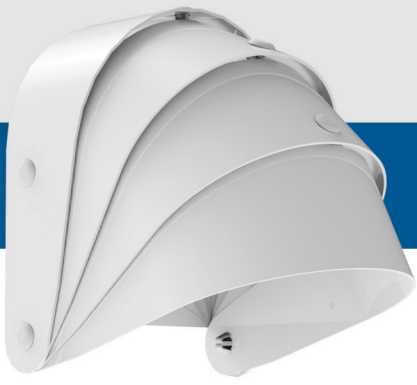

AWP

Cubertura para sensores de HVAC para uso exteriores

Aplicación



Embalaje

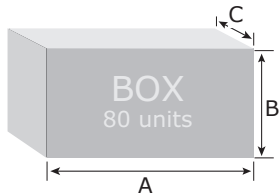

| Artículo | Embalaje | A [mm] | B [mm] | C [mm] | Peso neto | Peso bruto |
|--------------|----------------|--------|--------|--------|-----------|------------|
| AWP-10-13-13 | Unidad (1 un.) | 305 mm | 82 mm | 12 mm | 0,43 kg | 0,6 kg |
| | Caja (80 un.) | 430 mm | 300 mm | 190 mm | 4,8 kg | 5,3 kg |

Número Global de Artículo Comercial (GTIN)

| | |
|----------|----------------|
| Embalaje | AWP-10-13-13 |
| Unidad | 05401003018620 |
| Caja | 05401003504246 |