

SMT

Ovládací spínač



Spínače řady SMT slouží k ručnímu nastavení otáček třístupňových elektromotorů (ventilátorů). Existují tři verze výrobku s různým počtem výstupů. Napájení je směřováno na jeden z výstupů, podle polohy spínače. Maximální zatížení je 10 A odporové a 3 A indukční. Lze připojit několik zátěží, pokud není překročen uvedený maximální proud. Spínač je vhodný pro vestavnou montáž (IP44) i pro povrchovou montáž (IP54).

Klíčové vlastnosti

- Otočný knoflík pro ruční nastavení otáček vícestupňových elektromotorů
- Vestavná nebo povrchová montáž

Technické specifikace

Napájení (Us)	≤ 230 V AC/ 50–60 Hz	
Výstupy	Us	
Zatížení	max. 10 A (odporové)/ 3 A (indukční)	
Okolní podmínky	Tepnota	0–50 °C
	Rel. vlhkost	< 95 % rH (nekondenzující)
Stupeň krytí	IP44 / IP54 (dle EN 60529)	



Elektroinstalace a připojení

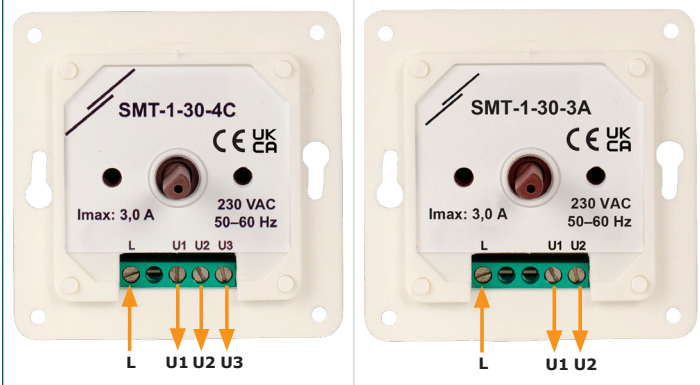

L	Napájení (max. 230 V AC / 50–60 Hz)
U1	Výstup do motoru (max. 230 V AC / 50–60 Hz / 10 A (3 A))
U2	Výstup do motoru (max. 230 V AC / 50–60 Hz / 10 A (3 A))
U3	Výstup do motoru (max. 230 V AC / 50–60 Hz / 10 A (3 A))
Připojení	Průřez kabelu: max. 2,5 mm ²

Normy

- Směrnice 2014/35/EC o zařízeních nízkého napětí
- Směrnice RoHS 2011/65/ES



Oblast použití

- Nastavení otáček vícestupňových elektromotorů (ventilátorů)
- Vhodné pro použití v náročném pracovním prostředí (např. kuchyně, koupelny atd.)

Kódy produktů

Kód výrobku	Výstup	Polohy	Poloha ON/OFF
SMT-1-30-3A	230 V AC / 50–60 Hz	0, 1, 2	ano
SMT-1-30-3B		1, 2, 3	ne
SMT-1-30-4C		0, 1, 2, 3	ano



Spínací a připojovací schémata

Schéma spínače SMT-1-30-3A				Připojení motoru		
Poloha knoflíku	0	1	2	L	U1	U2
L				Napájení	Motor	
		X				
			X			

Schéma spínače SMT-1-30-3B				Připojení motoru			
Poloha knoflíku	1	2	3	L	U1	U2	U3
L				Napájení	Motor		
	X						
		X					
			X				

Schéma spínače SMT-1-30-4C					Připojení motoru			
Poloha knoflíku	0	1	2	3	L	U1	U2	U3
L					Napájení	Motor		
		X						
			X					
				X				

Upevnění a rozměry

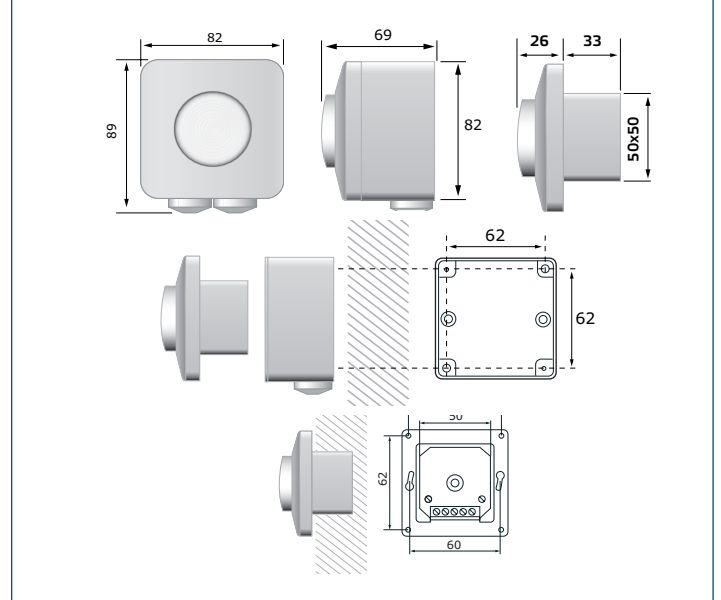

Balení

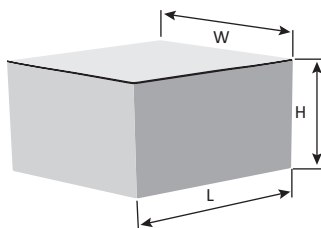

Produkt	Balení	Délka [mm]	Šířka [mm]	Výška [mm]	Váha netto	Hrubá váha
SMT-1-30	Jednotka (1 ks)	95	85	70	0,16 kg	0,18 kg
	Karton (10 ks)	492	182	84	1,6 kg	2,02 kg
	Krabice (60 ks)	590	380	280	9,6 kg	13 kg

Globální čísla obchodních položek (GTIN)

Balení	Jednotka	Karton	Krabice
SMT-1-30-3A	05401003018804	05401003302927	05401003504345
SMT-1-30-3B	05401003014660	05401003302002	05401003502921
SMT-1-30-4C	05401003014677	05401003302019	05401003502938