



# ECA-1-10-AC

## Regulátor otáček stropního ventilátoru

Regulátory ECA jsou speciálně vyvinuty pro ovládání stropních ventilátorů. Mají čtyři polohy, které se přepínají paralelně, aby se změnilo napětí přiváděné do motoru. Regulátory jsou vhodné pro vestavnou (IP44) i povrchovou montáž (IP54).

### Klíčové vlastnosti

- 4 výstupní rychlosti a 2 polohy OFF (0-4-3-2-1-0)
- Extra tichý chod motoru
- Pojistka 5\*20 mm, náhradní pojistka je součástí balení

### Oblast použití

- Ovládání stropních ventilátorů s napěťově řízenými motory
- Pouze pro vnitřní použití

### Kódy produktů

Kód výrobku	Maximální jmenovitý proud [A]	Pojistka (5*20 mm) [A]
ECA-1-10-AC	1,0	F-1,25 A-H

### Technické specifikace

Napájení	230 V AC / 50–60 Hz	
Regulovaný výstup	12–230 V AC	
Maximální zatížení	150 W	
Okolní podmínky	Teplota	0–35 °C
	Relativní vlhkost	< 100 % rH (nekondenzující)
Kryt	ASA, RAL 9010	
Stupeň krytí	IP44 / IP54 (dle EN 60529)	

### Normy

- Směrnice 2014/30/EU o elektromagnetické kompatibilitě:
- Směrnice 2014/35/EU o zařízeních nízkého napětí
- Směrnice RoHS 2011/65/EU



### Polohy knoflíku

Poloha knoflíku	0	4	3	2	1	0
	Regulovaný výstup [V AC]					
Napětí motoru*	0	230	108	60	12	0

\* Jedná se o průměrné hodnoty výstupního napětí. Regulované výstupní napětí závisí na charakteristikách ventilátoru/motoru připojené zátěže (cos φ).



### Nastavení

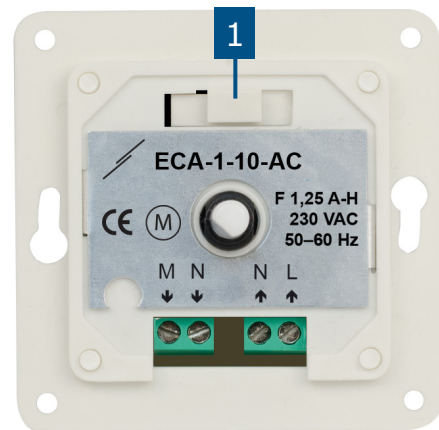

1 - Držák pojistky

s náhradní pojistkou

### Elektroinstalace a připojení

M	Regulovaný výstup k motoru, síť
N	Regulovaný výstup k motoru, nulový vodič
N	Napájení, nulový vodič
L	Napájení, síť
Připojení	Průřez kabelu: max. 2,5 mm <sup>2</sup>

# ECA-1-10-AC

Regulátor otáček stropního ventilátoru



## Provozní diagram

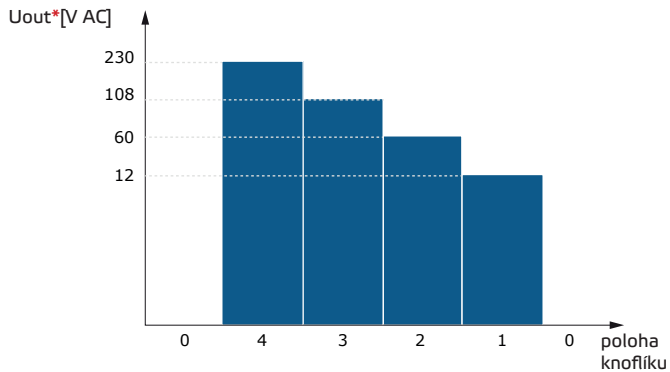

\* Jedná se o průměrné hodnoty výstupního napětí. Regulované výstupní napětí závisí na charakteristikách ventilátoru/motoru připojené zátěže (cos φ).

## Balení

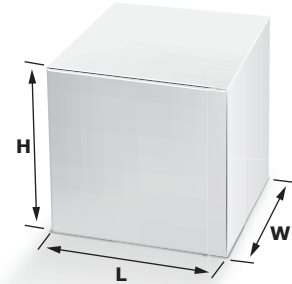

Produkt	Balení	Délka [mm]	Šířka [mm]	Výška [mm]	Váha netto	Hrubá váha
ECA-1-10-AC	Jednotka (1 ks)	85	96	71	0,15 kg	0,18 kg
	Karton (10 ks)	485	182	84	1,55 kg	1,97 kg
	Krabice (60 ks)	580	380	280	9,30 kg	12,83 kg

## Upevnění a rozměry

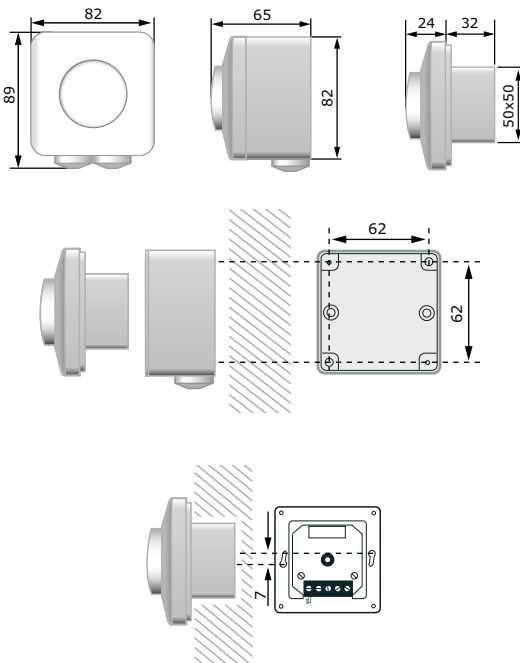

## Globální čísla obchodních položek (GTIN)

Balení	Jednotka	Karton	Krabice
ECA-1-10-AC	05401003002179	05401003300657	05401003500958